

# Carena

GRISSLEHAMN  
DOOR GATE EXTENSION, 2 X 7 CM

Item number 1553518



SE / FI / NO / DK / GB / DE / NL

**SE VIKTIGT** Följ dessa instruktioner noga och spara dem för framtida bruk.

Produkten skall alltid sättas ihop, monteras och användas enligt bruksanvisningen.  
– Se bruksanvisningen för säkerhetsgrunden.

Förläng inte med fler än 3 förlängare.

**WARNING** Använd aldrig utan väggbrickor när mer än en förlängningsdel används.

Placera antingen fästkuddar mellan väggbrickorna och väggen/dörrkarmen eller skruva i väggbrickorna enligt markeringarna.

### VIKTIGT

- Om du använder fästkuddar ska du rengöra ytan med isopropylalkohol innan du fäster kuddarna på ytan. Rengör inte med något som innehåller olja eller tvål.
- Fästkuddar kan endast användas på jämna ytor, som målat, lackerat eller hyvlat trä eller jämna metallytor. Fästkuddar kan inte användas på glas, tegelvägg, gobeläng, tapet eller andra lösa ytor/material.
- De medföljande skruvarna är endast avsedda för montering i trä. Använd lämpliga skruvar och väggpluggar vid montering i ett annat material. (diameter = 4 mm).

Om grunden monteras på tegel eller putsvägg eller på annan ojämn yta, kan det vara nödvändigt att montera en jämn yta, t.ex. en hyvlat bräda, på väggen.

Grisslehamn Door Gate Extension är tillverkad av metall.

Använd endast originalreservdelar till denna produkt.

**FI TÄRKEÄÄ** Lue nämä ohjeet, noudata niitä tarkasti ja säilytä ne myöhemmää käyttöä varten.

Kokoa, asenna ja kayta aina vain kayttoohjeen mukaisesti.

– Näytä kayttoohjeen varten turvaportti.

Älä jatka enemää kuin 3 jatko-osalla.

**VAROITUS** Käytä aina seinäkiinnikkeitä, jos jatkopaloja on enemmän kuin yksi.

Pane kaksipuolinen kiinnitysteippi seinäkupien ja seinän/ovenkarmin väliin tai ruuvaa seinäkupit paikoilleen merkintöjen mukaan.

### TÄRKEÄÄ

- Jos käytät kaksipuolista teippiä, puhdista pinnat isopropyylialkoholilla ennen kuin kiinnität teipit pintoihin. Älä käytä puhdistuksessa aineita, jotka sisältävät öljyä tai saippuaa.
- Teippejä voi käyttää vain tasaisilla pinnoilla, kuten maalatulla, lakatulla tai höylätyllä puupinnalla tai tasaisilla metallipinnoilla. Teippejä ei voi käyttää lasipinnoilla, tiiliseinällä, tapetilla tai muun irtotaisen pinnan/materiaalin päällä.
- Toimitukseen sisältyvät ruuvit on tarkoitettu vain puuasennukseen. Jos kiinnität portin muuhun materiaaliin, käytä asianmukaisia ruuveja ja ruuvitulppia (halkaisija = 4 mm).

Jos portti kiinnitetään tiiliseinään, laastitta tehtyyn kiviseinään tai muuhun vastaavaan pintaan, seinään pitää ehkä ensin kiinnittää jokin tasainen alusta, esimerkiksi puulista.

Grisslehamn Door Gate Extension on valmistettu metallista.

Käytä tuotteen kanssa vain alkuperäisvaraosia.

**NO VIKTIG** Les og følg disse instruksene nøyaktig og ta vare på dem til senere bruk.

Produktet må samles, monteres og brukes i henhold til bruksanvisningen.  
– Se bruksanvisningen for Sikkerhetsgrinden.

Ikke forleng med mer enn 3 forlengere.

**ADVARSEL** Bruk aldri uten veggbeslag når du bruker mer enn 1 forlenger.

Enten plasserer du selvklebende puter mellom veggkoppene og veggen/dørkarmen eller så skrur du inn veggkoppene i henhold til merkingen.

### VIKTIG

- Hvis du bruker selvklebende puter, må underlaget rengjøres med isopropylalkohol før putene festes til underlaget. Ikke rengjør med midler som inneholder olje eller såpe.
- Selvklebende puter kan bare brukes på jevne underlag som for eksempel malt, lakkert eller høvlet tre eller jevne metallflater. Selvklebende puter kan ikke brukes på glass, mursteinsvegger, veggtepper, tapeter eller andre løse underlag/materialer.
- Skruene som følger med, er bare beregnet på treverk. Hvis grinden skal monteres på andre materialer, må du bruke egnede skruer og plugger. (diameter = 4 mm).

Hvis gitteret settes opp på murstein, gipsvegger eller en annen uensartet overflate, kan det være nødvendig å montere en jevn overflate som f.eks. et høvlet Brett på veggen.

Grisslehamn Door Gate Extension Sikkerhetsgitteret er lagd av metall.

Bruk kun originale reservedeler til dette produktet.

**DK VIKTIGT** Følg instruksjonerne nøjagtig og gem dem til senere bruk.

Produktet skal altid samles, monteres og bruges i henhold til brugervejledningen.  
– Se brugervejledningen for sikkerhedsgitteret.

Forlæng aldrig med mere end 3 forlængere.

**ADVARSEL** Monter aldrig uden vægbeslag når der anvendes mere end 1 forlænger.

Placér enten de selvklæbende tapestykker mellem vægbeslagene og væggen / dørkarmen eller skru vægbeslagene i væggen / dørkarmen ved markeringerne.

### VIKTIGT

- Hvis de selvklæbende tapestykker anvendes, rengøres overfladen med isopropylalkohol før de klæbes på fastgørelsesfladen. Rengør ikke med midler der indeholder olie eller sæbe.
- Selvklæbende tapestykker kan kun monteres på jevne flader såsom maledede flader, lakerede eller høvlede træpaneler eller jevne metaloverflader. Selvklæbende tapestykker kan ikke anvendes på glasflader, murstensvægge, væv, tapet eller andre løse overflader / materialer.
- De medfølgende skruer er kun egnede for montering i træ. Hvis vægbeslagene skal monteres på andre materialer, anvend da egnede skruer og evt. rawlplugs. (4mm i diameter).

Hvis gitteret sættes op på mursten, gipsvæg eller anden uensartet overflate, kan det være nødvendigt at montere en ensartet overflate som f.eks. et høvlet bræt på væggen.

Grisslehamn Door Gate Extension er lavet af metal.

Brug kun originale reservedele til dette produkt.

**GB IMPORTANT** Read instructions carefully and keep for future reference.

Always assemble, mount and use according to the instruction for use.

– See Door Gate User guide.

Do not extend with more than 3 extensions.

**WARNING** Never use without wall cups when using more than 1 extension.

Place either adhesive pads between wall cups and wall/door frame or screw in wall cups according to markings.

### **IMPORTANT**

- If using adhesive pads clean surface with Isopropyl Alcohol before attaching the pads onto the surface. Do not clean with anything containing oil or soap.
- Adhesive pads can only be used on smooth surfaces such as painted, lacquered or planed wood or smooth metal surfaces. Adhesive pads cannot be used on glass, brick wall, tapestry, wallpaper or other loose surfaces / materials.
- The screws provided are only intended for fixing into wood. If fixing into other material, use appropriate screws and wallplugs. (diameter = 4 mm).

If mounting onto brick, drywall or other dissimilar surfaces, it may be necessary to mount a smooth surface such as a wooden batten on to the wall.

Grisslehamn Door Gate Extension is made from metal.

Only use original spare parts for this product.

**DE WICHTIG** Die folgenden anleitungen sind sorgfältig zu lesen und für späteres nachschlagen aufzubewahren.

Dieses Produkt muss immer gesammelt, montieren und im Hinweise zum Gebrauchsanweisung benutzt werden.

– Sehen sie Gebrauchsanweisung von der Sicherheitsgitter.

Nicht um mehr als 3 Verlängerungen verlängern.

**WARNUNG** Bei Verwendung von mehr als einer Verlängerung das Sicherheitsgitter nie ohne Haftknöpfe verwenden.

Platzieren Sie entweder Klebepads zwischen Haftknöpfen und Wand oder den Türrahmen oder schrauben Sie die Haftknöpfen an den Markierungen fest.

### **WICHTIG**

- Reinigen Sie bei Verwendung von Klebepads die Oberfläche mit Isopropylalkohol, bevor Sie die Klebepads auf der Oberfläche anbringen. Benutzen Sie keine Reinigungsmittel, die Öl oder Seife enthalten.
- Klebepads können nur auf weichen Oberflächen wie bemaltes, lackiertes oder abgezogenes Holz oder weiche Metalloberflächen verwendet werden. Klebepads können nicht auf Glas, Backstein, Teppichen, Tapeten oder anderen losen Oberflächen/Materialien verwendet werden.
- Die mitgelieferten Schrauben sind nur für die Befestigung an Holzoberflächen geeignet. Bei Montage an anderen Oberflächen verwenden Sie bitte hierfür geeignete Schrauben und Dübel. (Durchmesser = 4 mm).

Bei Montage an Ziegelsteinwänden, Trockenmauern oder anderen unebenen Oberflächen kann evtl. die Anbringung einer ebenmäßigen Oberfläche wie z. B. einer Holzleiste an der Wand erforderlich sein.

Grisslehamn Door Gate Extension besteht aus Metall.

Verwenden Sie für dieses Produkt ausschließlich Originalersatzteile.

**NL BELANGRIJK** Lees de gebruiksaanwijzing zorgvuldig door en bewaar deze voor toekomstig gebruik.

Altijd volgens de gebruiksaanwijzing monteren, bevestigen en gebruiken.

– Zien de gebruiksaanwijzing de veiligheidshekje.

Gebruik niet meer dan 3 verlengdelen

**WAARSCHUWING** bij gebruik van meer dan 1 verlengstuk altijd muurdopjes gebruiken.

Plaats zelfklevende kussentjes tussen de muurdopjes en de muur/het deurkozijn of schroef de muurdopjes in overeenstemming met de markeringen vast.

## **BELANGRIJK**

- bij gebruik van zelfklevende kussentjes dient het oppervlak te worden gereinigd met isopropylalcohol voordat u de kussentjes op het oppervlak bevestigt. Reinig het oppervlak niet met een olie- of zeepachtige substantie.
- zelfklevende kussentjes kunnen alleen worden gebruikt op gladde oppervlakken, zoals geveerd, gelakt of geschuurd hout of op gladde metalen oppervlakken. Zelfklevende kussentjes kunnen niet worden gebruikt op glas, bakstenen, tapijt, behang of andere losse oppervlakken/materialen.
- de bijgeleverde schroeven zijn uitsluitend geschikt voor bevestiging in hout. Bij bevestiging in andere materialen dient u de juiste schroeven en muurpluggen te gebruiken (diameter = 4 mm).

Bij montage op baksteen, gips of andere ongelijke oppervlakken kan het nodig zijn een glad oppervlak in de vorm van bijv. een houten lat aan de wand te bevestigen.

Grisslehamn Door Gate Extension is gemaakt van metaal.

Gebruik voor dit product uitsluitend originele reserveonderdelen.

## **SE SKÖTSELRÅD**

Rengör endast med varmt vatten och rengöringsmedel eller en fuktad trasa. Använd inte rengöringsmedel som innehåller slipmedel eller blekmedel.

## **FI HOITO-OHJEET**

Puhdista lämpimällä saippuavedellä tai kostealla liinalla. Älä käytä hankaavia puhdistusaineita tai valkaisuaineita.

## **NO VEDLIKEHOLDSRÅD**

Rengjør gitteret kun med varmt såpevann eller en fuktig klud. Unngå å bruke skurepulver eller blekemidler.

## **DK VEDLIGEHOJDELSESINSTRUKTIONER**

Rengør gitteret med varmt sæbevand eller en fugtig klud. Undlad at bruge skurepulver eller kemikalier til rengøring af gitteret.

## **GB CARE INSTRUCTIONS**

Only clean using warm soapy water, or a damp cloth. Do not use abrasive cleaners or bleach.

## **DE PFLEGEANLEITUNG**

Nur mit warmer Seifenlauge oder einem feuchten Tuch reinigen. Keine scheuernden Reiniger oder Bleichmittel verwenden.

## **NL VERZORGINGSINSTRUCTIES**

Gebruik alleen warm zeepop of een vochtige doek om het hekje schoon te maken. Gebruik geen schuur- of bleekmiddel om het hekje schoon te maken.

DELAR / OSAT / DELER / DELE / PARTS / TEILE / ONDERDELEN

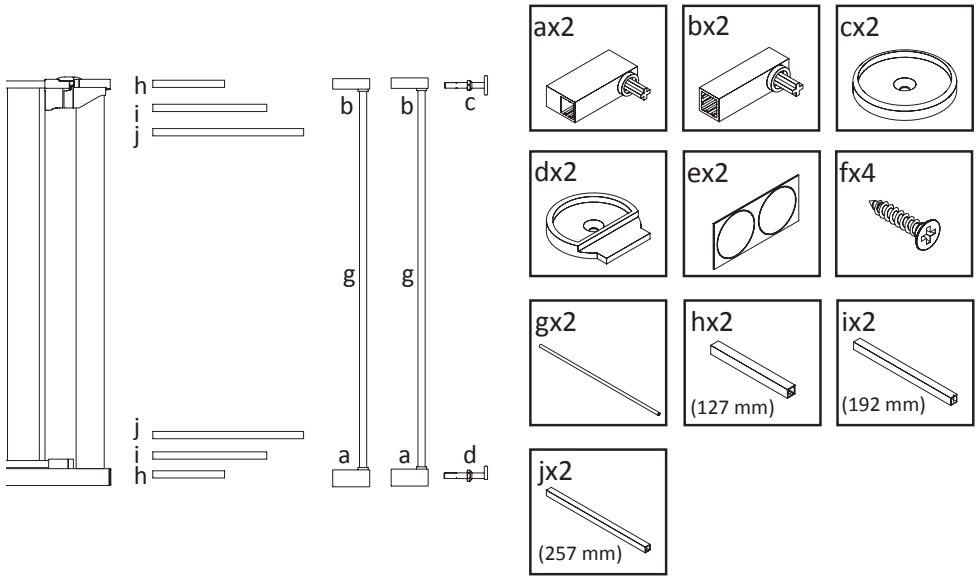

MONTERINGSANVISNING / KOKOAMISOHJEET / MONTERINGS-  
ANVISNING / SAMLEVEJLEDNING / ASSEMBLY INSTRUCTION /  
MONTAGEANLEITUNG / MONTAGE-INSTRUCTIES

**1.**

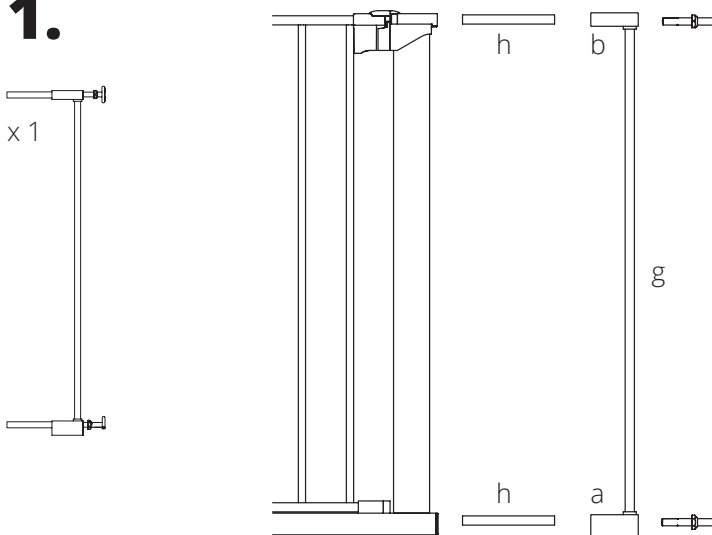

## 2.

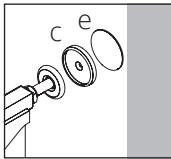
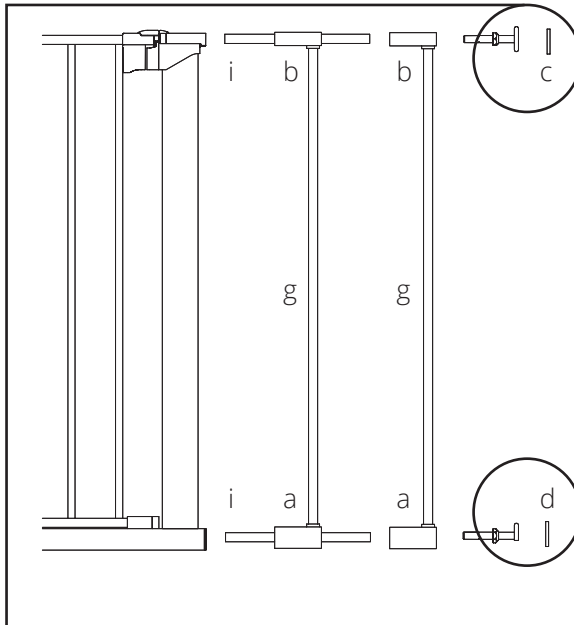
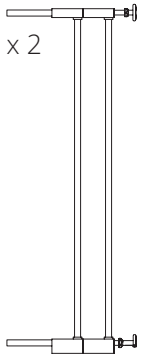

Eller  
Tai  
Or  
Oder  
Of

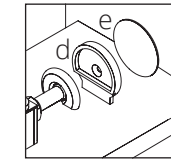
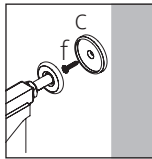

Eller  
Tai  
Or  
Oder  
Of

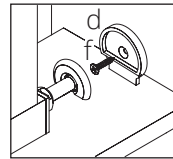

## 3.

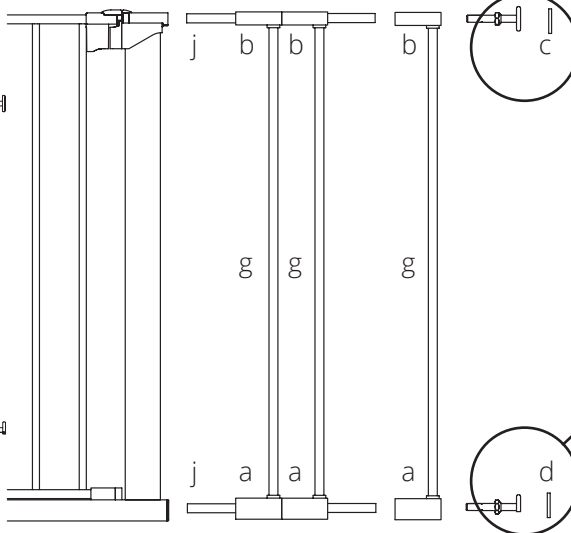
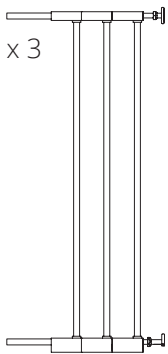

## 4.

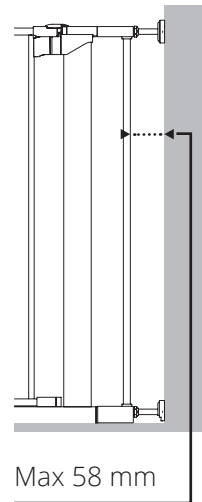

1553518 May 2015

# Carena

 Designed in Sweden.

Made in Denmark for Scandinavian Kids Group AB, Sveavägen 151, SE-113 46, Sweden

[www.carenababy.com](http://www.carenababy.com) [customerservice@carena.com](mailto:customerservice@carena.com)