

Carena

INGARÖ CRIB

Item number 1553404



SE / FI / NO / DK / GB / DE



SE VIKTIGT Spara för framtida användning. Läs noga igenom anvisningen.

Godkänd enligt den europeiska standarden BS EN 716-1 & 2:2008+A1:2013.

Ditt barns säkerhet är ditt ansvar. Packa upp alla delar och kontrollera mot innehållsförteckning. Släng inte något emballage förrän du är säker på att du har hittat alla delar och skruvar. Monteringen blir enklare om två vuxna hjälps åt.

VARNING Sängen får inte placeras för nära öppen eld, eller andra brandfarliga föremål.

VARNING Använd inte sängen om någon del är trasig eller saknas. Endast delar som tillhandahålls av tillverkaren får användas.

VARNING Lämna ingenting i sängen som barnet kan använda som fotstöd för att klättra över. Ställ inte sängen för nära t ex ett fönster med persienner, rullgardiner eller gardiner som kan förorsaka risk för kvävning eller strykning.

VARNING Använd inte mer än en madrass i barnsängen.

Ena gaveln har en markering som visar maxhöjden på madrassen.

Madrassen får inte vara tjockare än 10 cm. Det ska vara 50 cm mellan madrassens ovansida och sängens ovansida när man har sängbotten i den lägsta positionen. Det ska vara 20 cm mellan madrassens ovansida och sängens ovansida när man har sängbotten i den högsta positionen.

Lägsta positionen på sängbotten är den säkraste och ska alltid användas när barnet är gammalt nog att sitta upp.

Mått på madrassen ska vara 60 x120 cm.

Mellanrummet mellan madrassen och sängens sidor får inte vara mer än 3 cm.

Kontrollera regelbundet att alla delar är hela samt kontrollspänn skruvar så sängen är säker.

Ni skall inte använda barnsängen längre när barnet kan klättra över kanten själv!

Torka av sängen med en fuktig trasa för att hålla sängens ytor rena och fräscha. Undvik starka rengöringsmedel och slipmedel.

FI TÄRKEÄÄ Säilytä myöhempää käyttöä varten. Lue huolellisesti.

Täyttää standardin BS EN 716-1&2:2008 + A1:2013 vaatimukset.

Lapsesi turvallisuus on sinun vastuullasi. Poista kaikki pakkausmateriaalit ja vertaa sisältöä osaluetteloon. Älä hävitä mitään pakkausmateriaaleja ennen kuin olet varma, että sinulla on käytössä kaikki osat sekä helapakkaus. Pinnasänky on helpompi koota, jos sinulla on toinen aikuinen apunasi.

VAROITUS Huomioi, että avotuli ja muut voimakkaat lämmönlähteet kuten sähkölämmittimet, kaasutakka jne. ovat vaarallisia pinnasängyn läheisyydessä.

VAROITUS Älä käytä, jos jokin osa puuttuu, on viallinen tai murtunut, ja käytä vain valmistajan hyväksymiä varaosia.

VAROITUS Älä sijoita pinnasänkyyn tai sen läheisyyteen mitään, mikä voi tarjota jalansijan tai aiheuttaa tukehtumis- tai kuristumisvaaran, esim. naruja, verhojen nyörejä tai ketjuja jne.

VAROITUS Käytä sängyssä vain yhtä patjaa kerrallaan.

Sängyn toisessa päässä on merkintä, joka ilmoittaa patjan enimmäiskorkeuden.

Patjan paksuus ei saa pienentää sen yläreunan ja sängynreunan ylälaidan etäisyyttä alle 50 cm patjanalustan ollessa ala-asennossa ja 20 cm patjanalustan ollessa yläasennossa.





Patjanalustan ala-asento on turvallisin ja sitä tulee käyttää heti, kun vauva on riittävän vanha istumaan.

Patjanalustan pituuden ja leveyden tulee olla sellainen, että patjan, sängyn laitojen ja päätyjen väliin jää korkeintaan 3 cm.

Suositteltu patjan koko on 120 x 60 cm ja paksuus 10 cm.

Tarkista säännöllisesti varmistaaksesi, että kaikki osat ovat turvallisia. Kiristä tarvittaessa.

Estä putoamisen aiheuttamat vammat lopettamalla tämän sängyn käyttö lapsella, joka pystyy kiipeämään pois sängystä.

Puhdista kostealla liinalla, vältä voimakkaiden puhdistusaineiden ja hankaavien aineiden käyttöä.

NO VIKTIG Behold for fremtidig referanse. Les nøye.

I overensstemmelse med BS EN 716-1&2:2008 + A1:2013.

Ditt barns sikkerhet er ditt ansvar. Fjern alle deler fra emballasjen og sjekk om delene stemmer med delelisten. Ikke kast emballasjen før du er sikker på at du har alle delene og pakken med skruer. Det blir lettere å montere barnesengen hvis du får en annen voksen til å hjelpe deg.

ADVARSEL Vær oppmerksom på faren med åpen ild og andre kilder til sterk varme, for eksempel elektriske varmeovner, gassovner og lignende i nærheten av barnesengen.

ADVARSEL Må ikke brukes om noen av delene er skadet eller mangler, bruk kun reservedeler som er godkjent av produsenten.

ADVARSEL Ikke legg igjen noe i barnesengen eller plasser barnesengen

i umiddelbar nærhet til noe som kan føre til kvelningsfare, som for eksempel strenger, blendegardiner, gardiner ledninger osv.

ADVARSEL Ikke bruk mer enn en madrass i barnesengen.

Den ene enden av barnesengen har et merke som angir madrassens maksimumshøyde.

Madrassens tykkelse må ikke redusere den interne dybden fra toppen av madrassen til barnesengens kant til mindre en 50 cm i den laveste posisjonen, og 20 cm i den høyeste posisjonen til sengebunnen.

Den laveste posisjonen til sengebunnen er den sikreste og bør alltid brukes så snart barnet blir gammelt nok til å reise seg opp i sittende stilling selv.

Madrassens lengde og bredde skal være slik at mellomrommet mellom madrassen og sidene i barnesengen ikke overstiger 3 cm.

Anbefalt madrassstørrelse til barnesengen er 120 x 60 cm og maksimal tykkelse 10 cm.

Sjekk sengen med jevne mellomrom for å sikre at delene sitter, og ved behov stram skruene.

For å forebygge fallskader skal barnesengen ikke brukes av barn som klarer å klatre ut av sengen.

Rengjør sengen med en fuktig klut, unngå bruk av sterke rengjøringsmidler eller skuremidler.

DK VIGTIGT Gemmes for fremtidig brug. Læses grundigt igennem.

Opfylder standarderne BS EN 716-1&2:2008 + A1:2013.

Dit barns sikkerhed er dit ansvar. Tøm emballagen for alle dele og se om alt stemmer i forhold til den medfølgende liste. Behold al emballage til du er sikker på, at du har alle dele, inkl. monteringsdele. Det er lettere, hvis I er to voksne om at samle produktet.





ADVARSEL Sørg for, at sengen holdes på afstand af stærk varme, som for eksempel elektriske varmeelementer, gas og åben ild.

ADVARSEL Brug ikke dele til sengen, der er gået itu og erstat ikke selv manglende dele. Anvend kun reservedele, der er godkendt af producenten.

ADVARSEL Efterlad ikke ting i sengen og stil den ikke i nærheden af ting, der kan være til skade for barnet og forårsage kvælning som for eksempel snore fra gardiner og rullegardiner.

ADVARSEL Anvend kun en madras i sengen.

I sengens ene ende er et mærke, der indikerer madrassens maksimale tykkelse.

Madrassens tykkelse må ikke reducere sengedybden fra madrassens overflade til sengens overkant med mindre end 50 cm i laveste position og 20 cm i højeste position, målt fra madrasbunden.

Den laveste madrasplacering er sikrest og bør altid anvendes, når babyen er stor nok til selv at sidde op.

Madrasbundens længde og bredde skal være således, at der ikke er mere end 3 cm mellem sengens sider og madrassen.

Det anbefalede madras mål til sengen er 120 x 60 cm. Madrassen bør ikke være mere end 10 cm tyk. Tjek alle dele og efterspænd med jævne mellemrum.

For at forhindre faldskader, bør sengen ikke længe benyttes, når barnet er i stand til selv at klatre ud af sengen.

Sengen rengøres med en fugtig klud. Undgå brug af stærke rens- eller slibemidler.

GB IMPORTANT Retain for future reference. Read carefully.

Conforms to BS EN 716-1&2:2008 + A1:2013.

Your child's safety is your responsibility. Remove all parts from packaging and check against the parts list. Do not discard any packaging until you are sure you have all parts and the pack of fittings. You will find it easier to assemble the cot if a second adult is available to help you.

WARNING Be aware of the risk of open fires and other sources of strong heat, such as electric bar fires, gas fires etc in the near vicinity of the cot.

WARNING Do not use if any part of the cot is broken, torn or missing and use only spare parts approved by the manufacturer.

WARNING Do not leave anything in the cot or place close to another product, which could provide a foothold or present a danger of suffocation or strangulation e.g. strings, blind/curtain cords etc.

WARNING Do not use more than one mattress in the cot.

One end of the cot has a mark indicating the maximum height of the mattress.

The thickness of the mattress must not reduce the internal depth from mattress surface to top of the cot side above it to less than 50 cm in the lowest position and 20 cm in the highest position of the mattress base.

The lowest mattress base positions is the safest and should always be used as soon as the baby is old enough to sit up.

Mattress base length and width shall be such that the gap between the mattress and the sides and ends does not exceed 30mm.

The recommended mattress size for the cot is 120 x 60 cm and maximum thickness 10 cm.





Check regularly to ensure that all the components are secure and retighten as necessary.

To prevent injury from falls, when the child is able to climb out of the cot, the cot shall no longer be used for that child.

To clean use a damp cloth, avoiding the use of strong detergents or abrasives.

DE WICHTIG Bitte aufbewahren.

Sorgfältig lesen.

Entspricht den Normen DIN EN 716-1:2008 + A1:2013 und DIN EN 716-2:2008 + A1:2013.

Die Sicherheit Ihres Kindes liegt in Ihrer eigenen Verantwortung. Packen Sie alle Teile aus. Überprüfen Sie sie anhand der Teileliste auf Vollständigkeit. Werfen Sie keine Verpackung weg, solange Sie nicht sicher sind, dass alle Elemente und die Kleinteile vorhanden sind. Der Aufbau geht leichter, wenn Sie eine zweite Person zur Hilfe nehmen.

ACHTUNG Stellen Sie das Babybett nicht in unmittelbarer Nähe von offenem Feuer oder anderen Heizquellen wie Radiatoren und Gasöfen auf.

ACHTUNG Verwenden Sie das Babybett nicht, wenn Teile beschädigt sind oder fehlen. Verwenden Sie nur vom Hersteller zugelassene Ersatzteile.

ACHTUNG Lassen Sie nichts im Babybett liegen und stellen Sie das Bett nicht in der Nähe von Gegenständen auf, die eine Stolperfalle bilden oder eine Erstickungs- oder Stranguliergefahr darstellen können, zum Beispiel Kleinteile oder Bänder und Schnüre von Rollos bzw. Jalousien.

ACHTUNG Legen Sie nicht mehr als

eine Matratze in das Babybett.

An einem Ende des Babybetts zeigt eine Markierung an, wie hoch die Matratze maximal sein darf.

Die Matratze darf nur so dick sein, dass in der höchsten Stellung des Lattenrostes mindestens 20 cm Abstand zwischen Matratze und Bettoberkante verbleiben, in der niedrigsten Stellung 50 cm.

Die niedrigste Stellung für den Lattenrost ist die sicherste und sollte insbesondere immer dann gewählt werden, wenn das Kind sich bereits allein aufsetzen kann.

Der Lattenrost sollte so groß sein, dass der Abstand zwischen der Matratze und den Seitenwänden bzw. dem Kopf- und dem Fußende nicht größer als 3 cm ist.

Die Matratze für das Babybett sollte 120 × 60 cm groß und maximal 10 cm dick sein.

Überprüfen Sie regelmäßig, dass alle Teile fest montiert sind, und ziehen Sie bei Bedarf die Schrauben nach.

Um Verletzungen durch Sturz zu vermeiden, sollten Sie das Bett nicht mehr verwenden, sobald das Kind allein aus dem Bett klettern kann.

Verwenden Sie für die Reinigung ein feuchtes Tuch und keine aggressiven Reinigungs- oder Scheuermittel.



DELER / OSAT / DELER / DELE / SPECIFICATIONS / TEILE

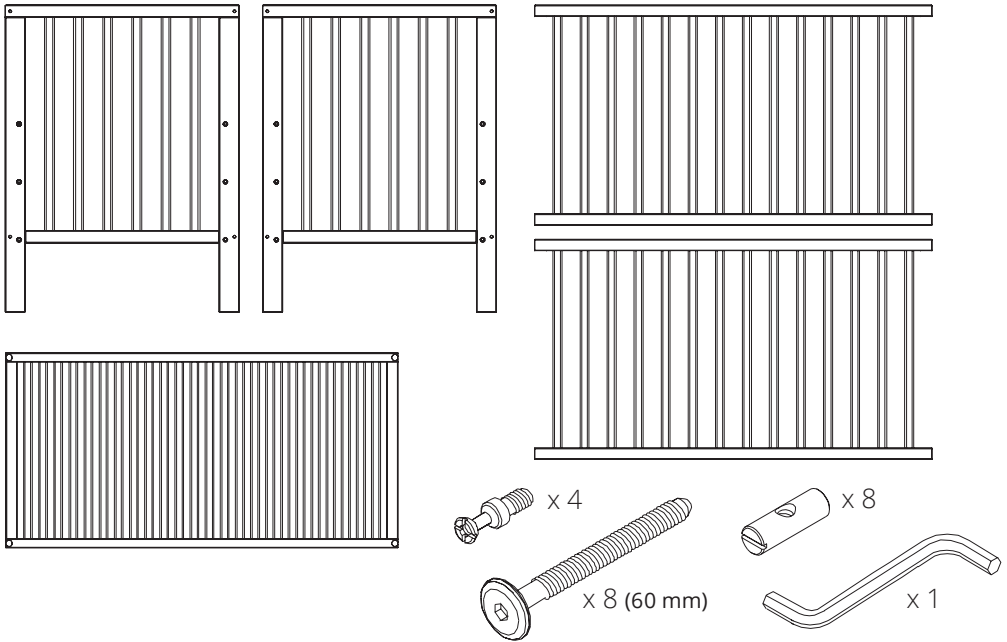

MONTERINGSANVISNING / KOKOAMISOHJE / MONTERINGSANVISNING /
SAMLEVEJLEDNING / ASSEMBLY INSTRUCTIONS / MONTAGEANLEITUNG

1.

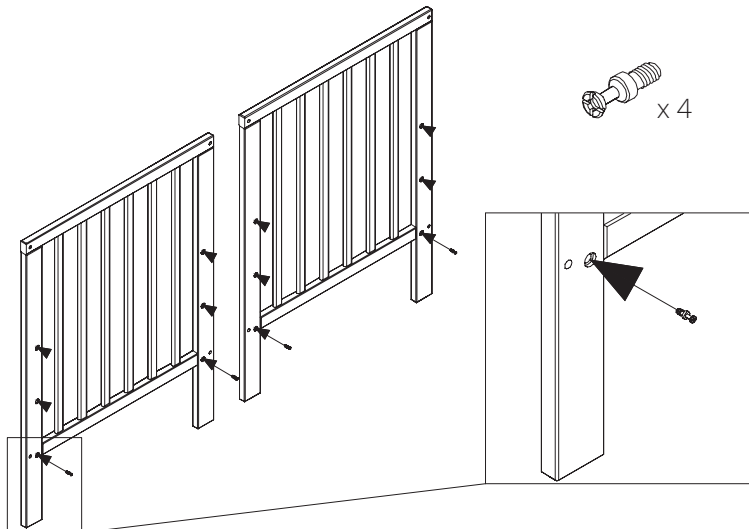

2. *Madrassens ovansida får ej överstiga linjen. / Huomaa merkkiiviiva osoittaa patjan suurimman korkeuden. / Oversiden av madrassen ikke må ligge over denne linje. / Madrassens overside ikke må gå ud over linjen. / The highest level for the mattress line. / Die Matratzenoberseite nie hinausragen darf.*

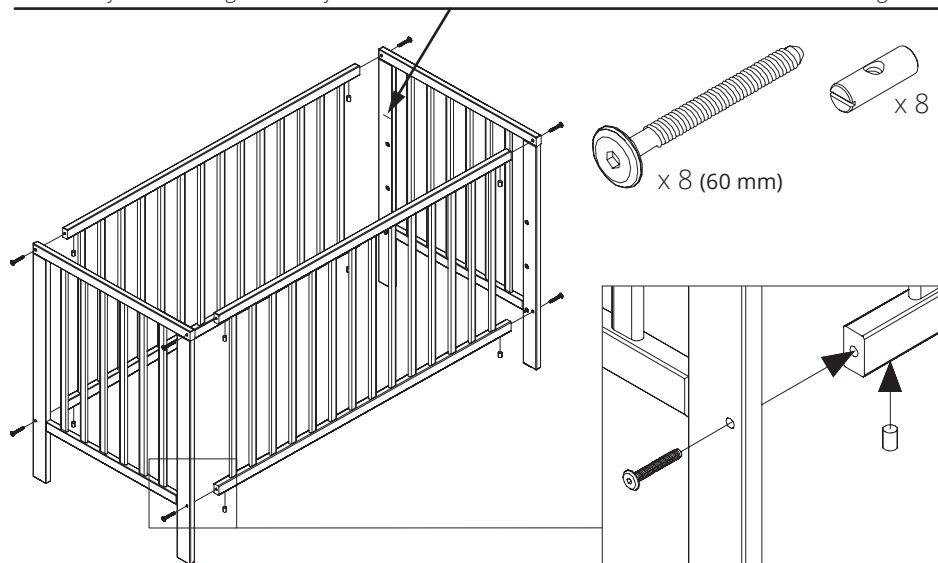

3.

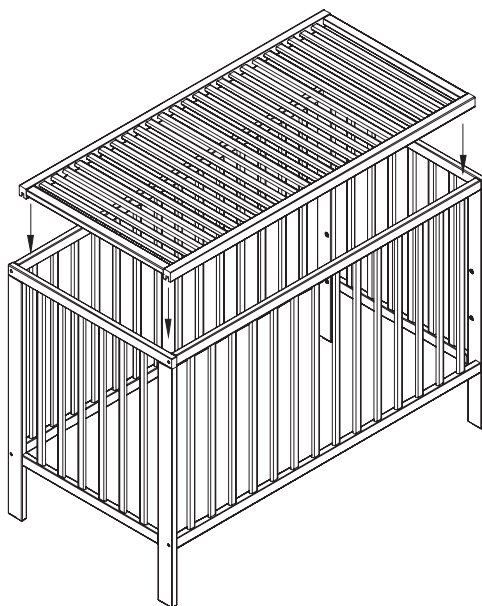

1553404 Maj 2015

Carena

 Designed in Sweden. Made in Latvia.

Imported by Scandinavian Kids Group AB, Sveavägen 151, SE-113 46, Sweden

www.carenababy.com customerservice@carena.com